



# Гребной тренажер аэродинамический

## VictoryFit VF-AR700



тренажера.





!

! П

-

■

1.

2.

СОСТОЯНИИ

3.

4. Н

. П

0.5

5.

6.

повреждениям и травмам.

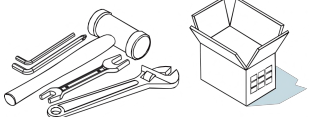

перед началом использования

8.

**150**

9.

10.

11.

12.

13.

45°

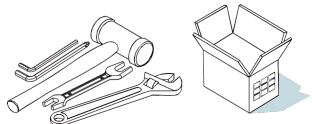

перед началом использования



.....- 1 -

※ ..... - 1 -

※ ..... - 2 -

※ ..... - 3 -

※ ..... - 4 -

◆           **Процесс использования** ..... - 5 -

※ ..... - 5 -

※**Методика эффективных тренировок**..... - 9 -

※**Регулировка тренажера** ..... - 11 -

※ ..... - 12 -

※ ..... - 13 -

※ ..... -14-

◆

Н ..... - 17 -

※ ..... - 17 -

※       **50** ..... - 17 -

※       **250** ..... - 18 -

※ ..... - 21 -

※ ..... - 23 -

※ ..... - 25 -

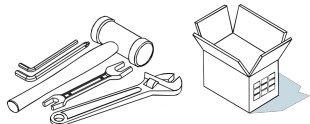

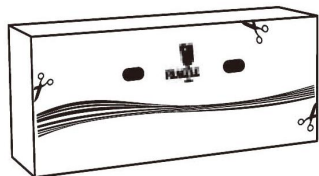

# тренажера

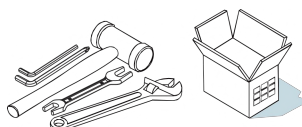
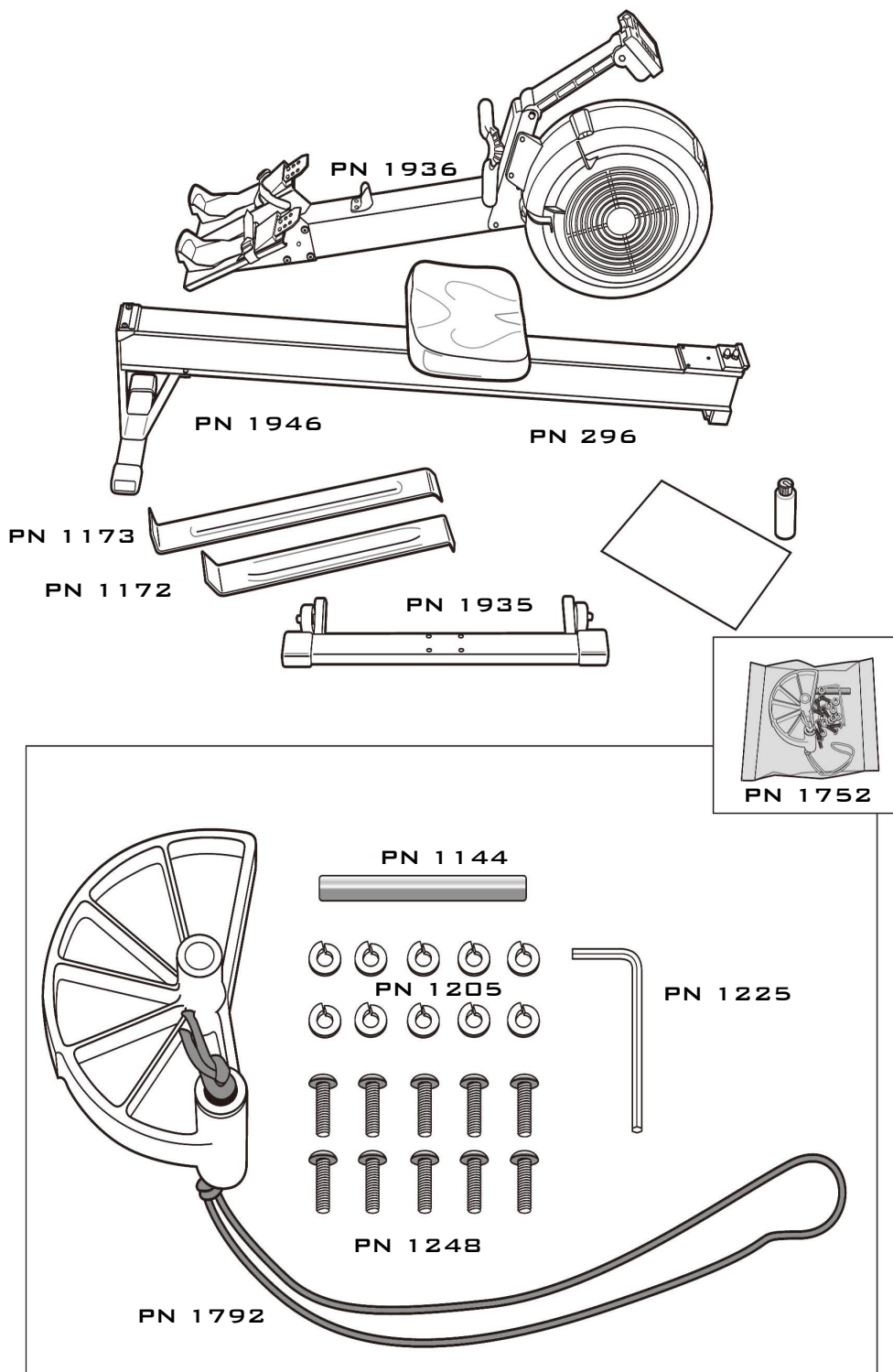

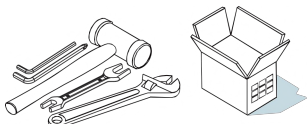
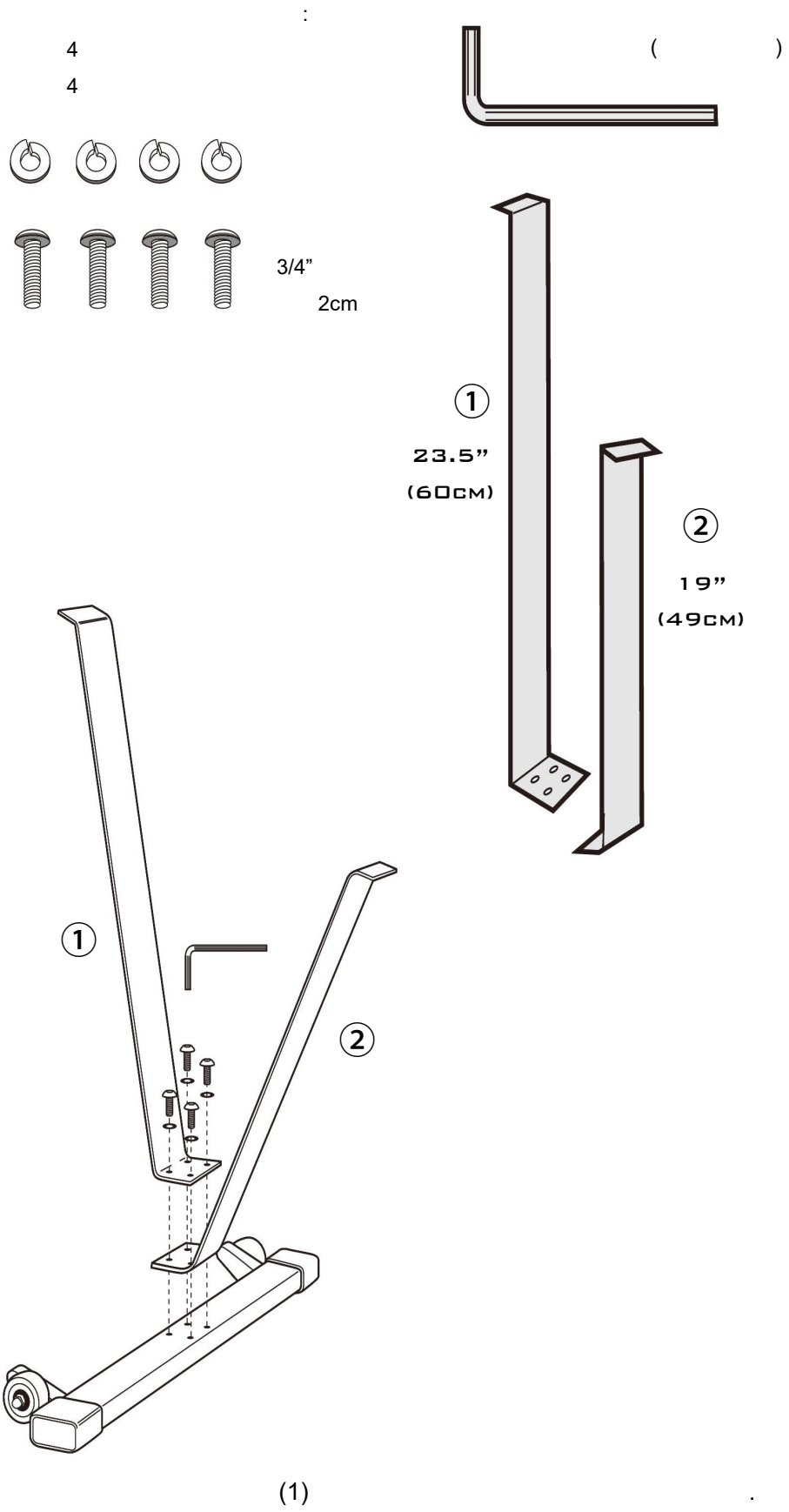



( ) 4

4



3/4"

2cm

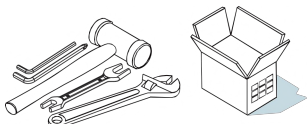
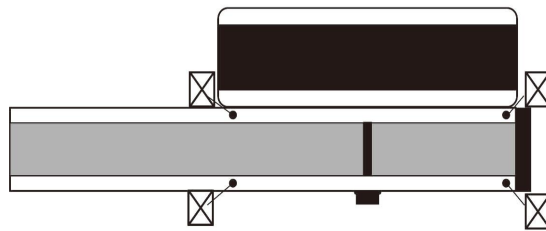
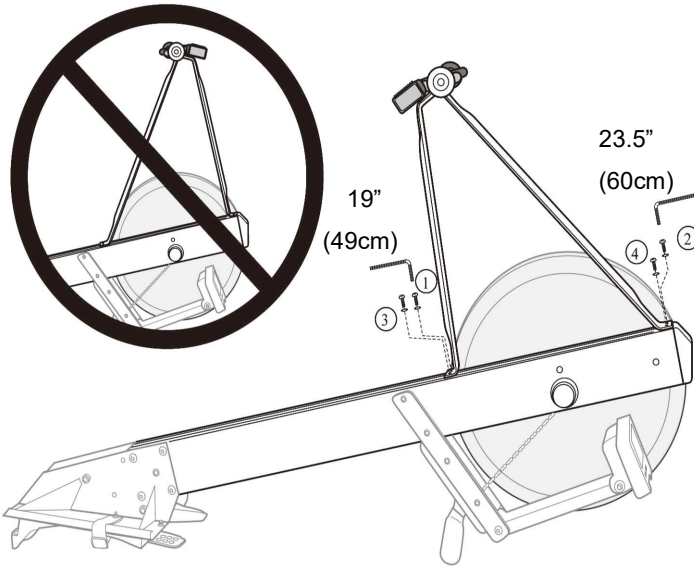



( )

2  
2



3/4"  
/2cm



✳

И

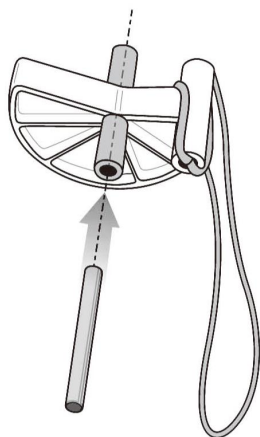

1.

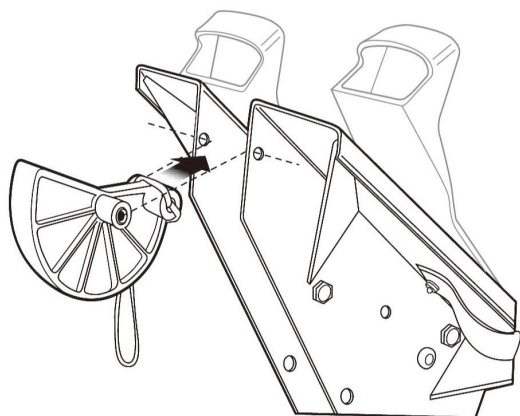

2.

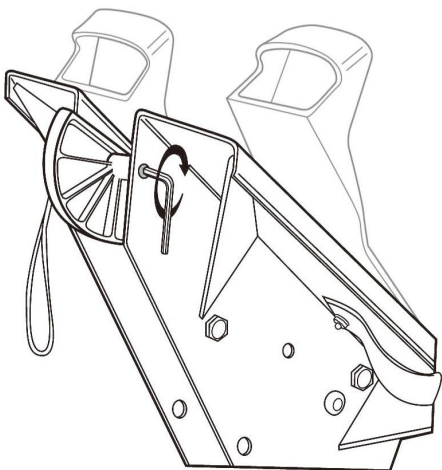

3.

3/4'

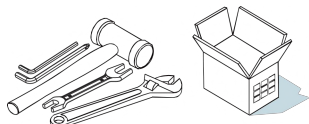



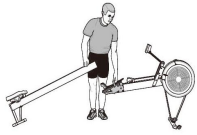

1.

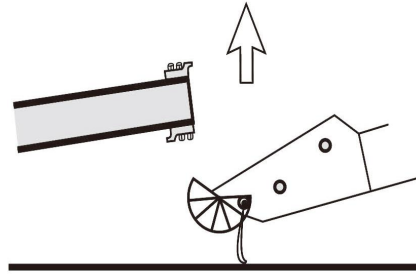

2.

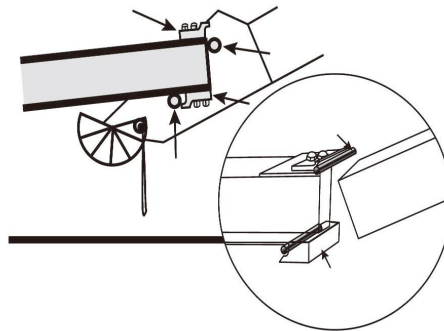

3.

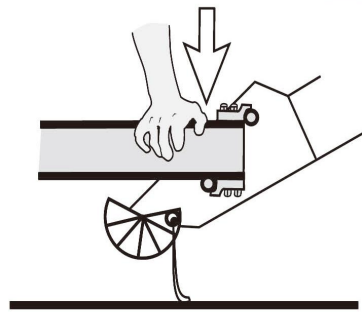

4.

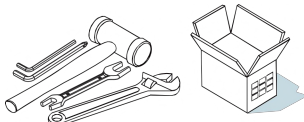
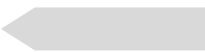
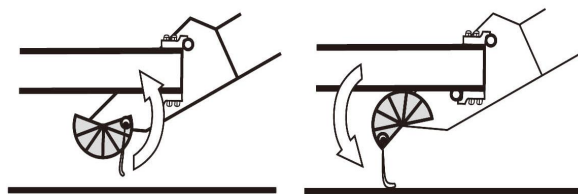

1.

должен свободно вращаться.

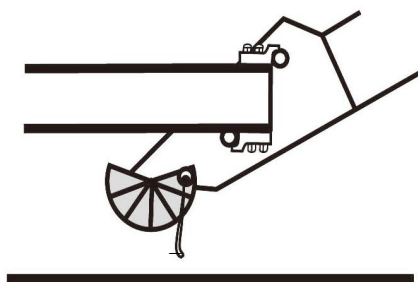
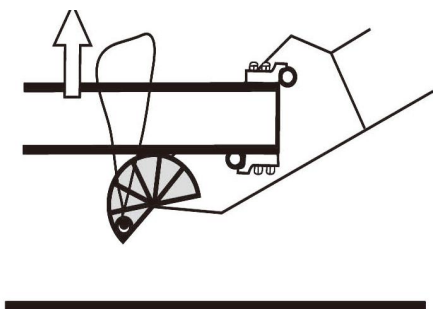

И

2.

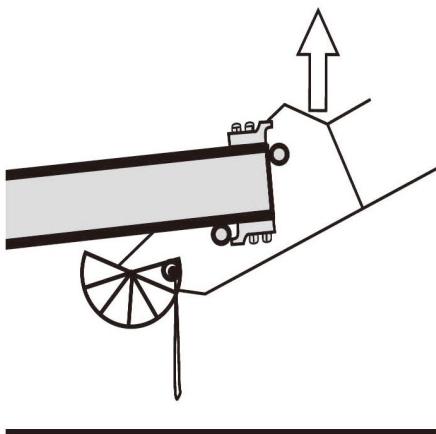

3.

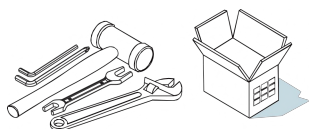
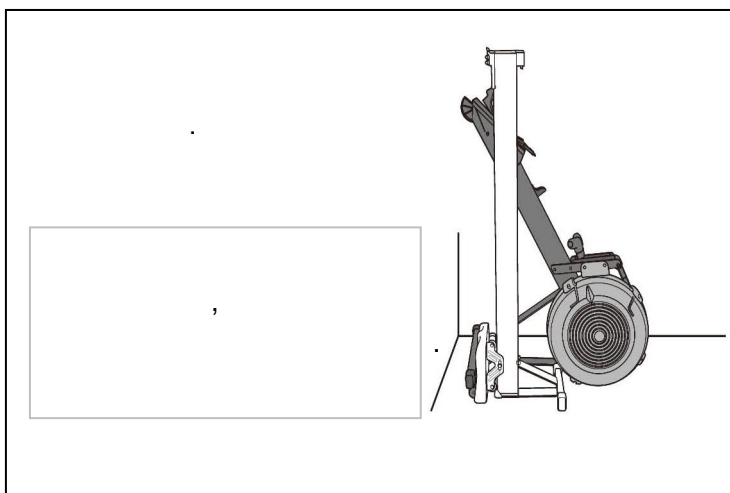
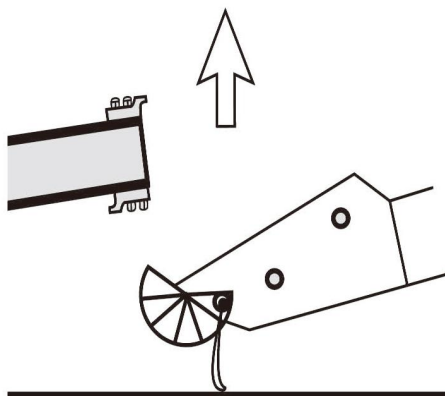

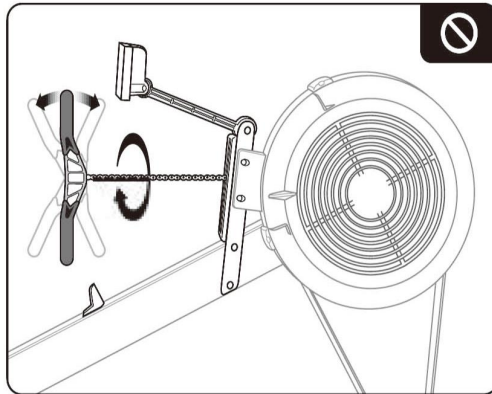
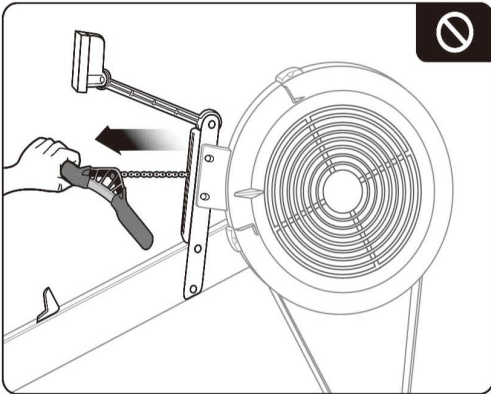
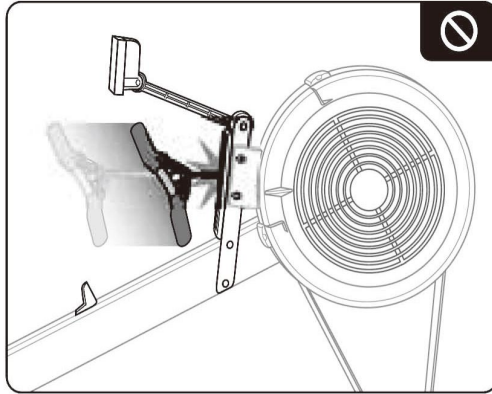
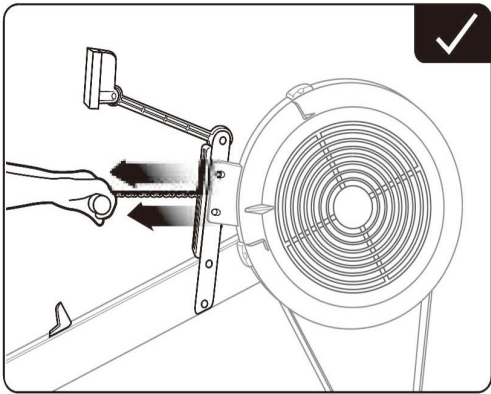

Цепь

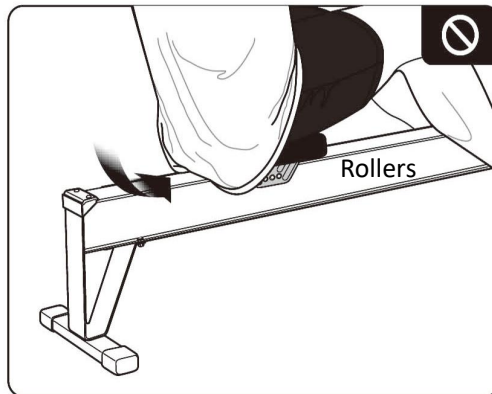
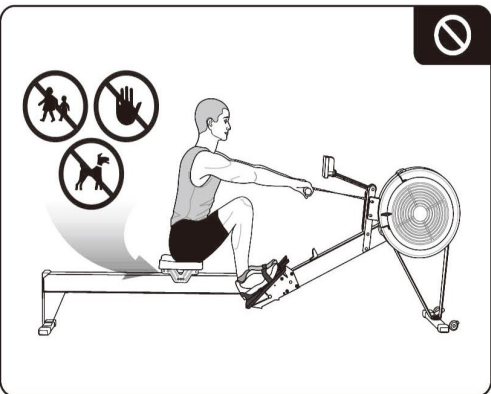

одежды в ролики

※

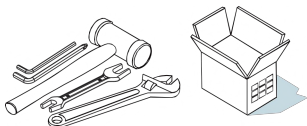

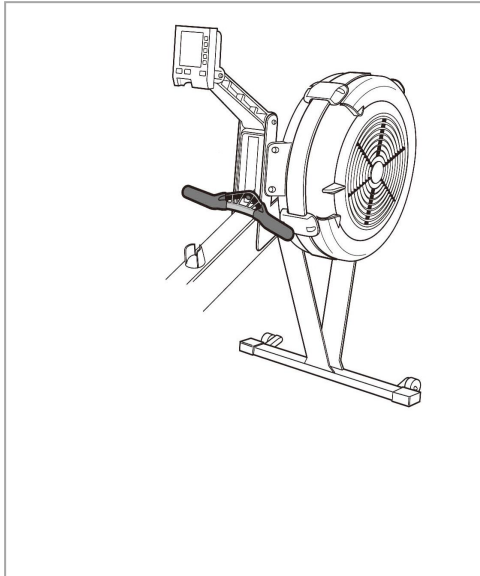

( 17).

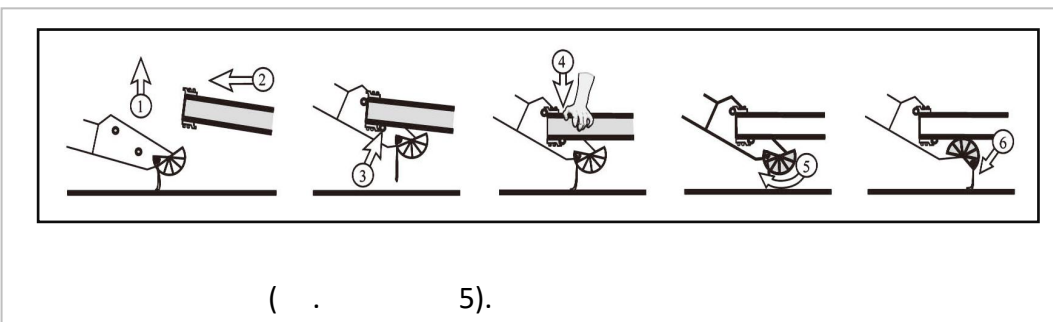

( . 5).



заменить их на новые оригинальные запчасти.

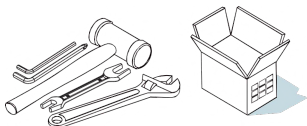



1.

2.

13

a.

30



b.

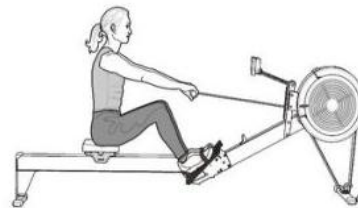

c.

25

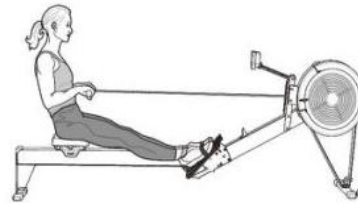

3.

4.

5.

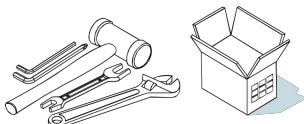

6. постепенно  
ри  
первоначальн  
остепенно  
ледите  
длительных

7. становите переключатель  
птимальным  
является 3-5.  
5. ли ом  
олебани  
и  
остепенно  
величины.  
низ ом  
повы ени

3.

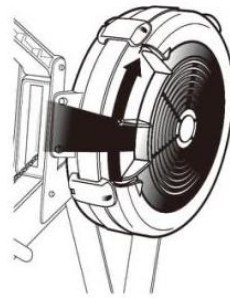

8. таратесь 25-30

9. читывайте  
времени  
обычно  
результатов

10. еняте

позволяет  
и

томление,  
мов.

спаз

обеспечит

!

11. обязательно  
и

аже

требуется

1 2

в  
трениров и

хотя

вам

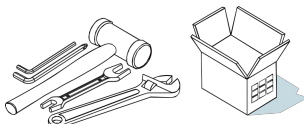

ля  
себе

ремешков. становите  
за репите.

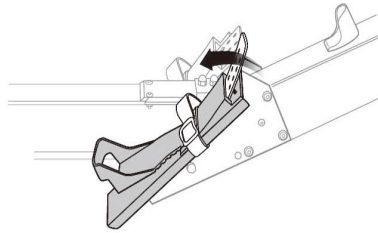

✘

согласно

Вы

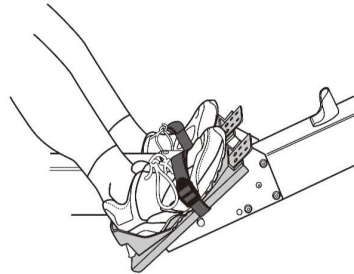

ри  
голень  
перпенди лярно

и,

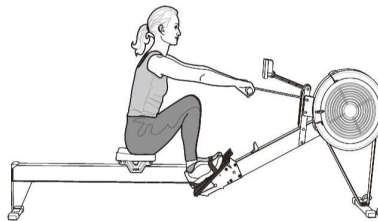

рег лиров а

- ◎ ри сиденье
- ◎ ри сгибается

В

орп се  
продлен я  
аморт за онного

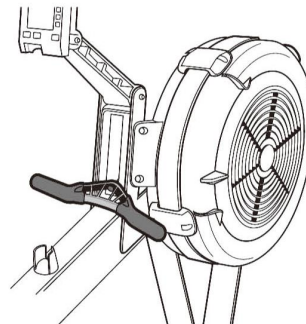

спользование  
р ояти

станов те  
ом ортно

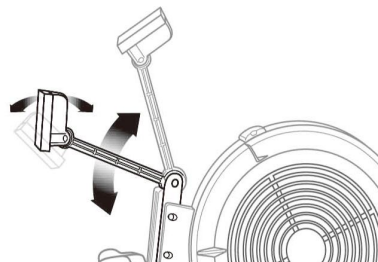

ег л ров а  
д сплея

еобход мо  
с дня

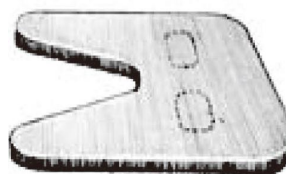

ег л ров а

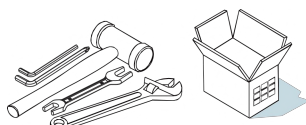

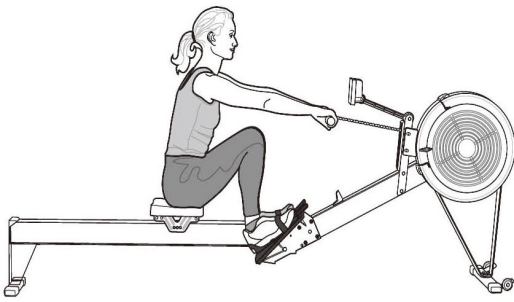

- выпрямите
- держите горизонтально.
- немного держите
- отведите вертикального
- (наследствие)

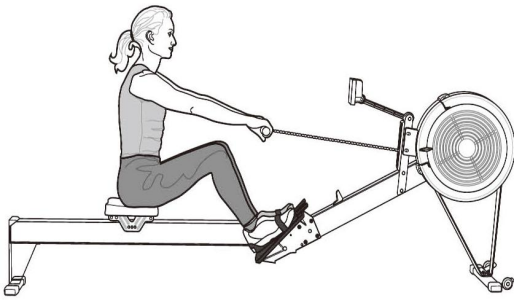

- держите
- держите чтобы
- рывок
- адекватно

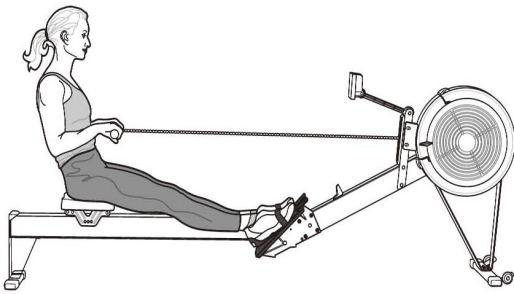

- тяните
- выпрямите
- немного

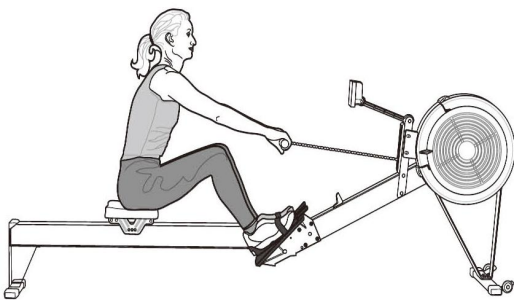

- выпрямите
- ледом торс.
- постепенно сменить олене

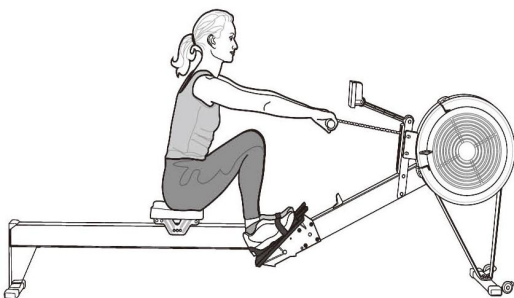

- алонтея положеня
- орс на
- ы



олезные

ого  
наблюдать  
за  
осаню  
со

азанным  
позам  
должен  
плавным

24-30

в  
поазаням

ы  
чвствовать  
напряжене  
боль

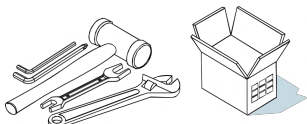



СНОВНЫЕ



© опрот влен е работает махов а. а  
с л е.

© ы  
вы , .  
по азател  
Bluetooth APP Performance Monitor.  
собственные , ,  
алор , .

© Задавайте нужное вам сопротивление.

ное .  
е оменд ем  
3-5. тот  
себя йдарке.  
р растет

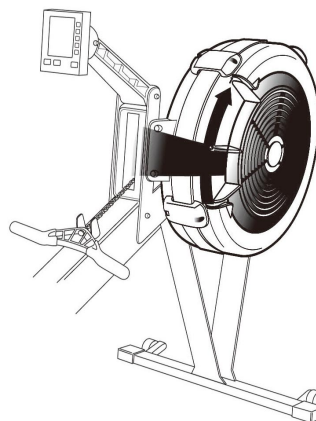

© а  
,ваттах . атч может  
разл чные

©



щ щен е : маховика 1 - 5



олее : ровень маховика 6 - 10

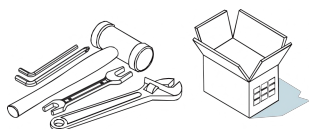

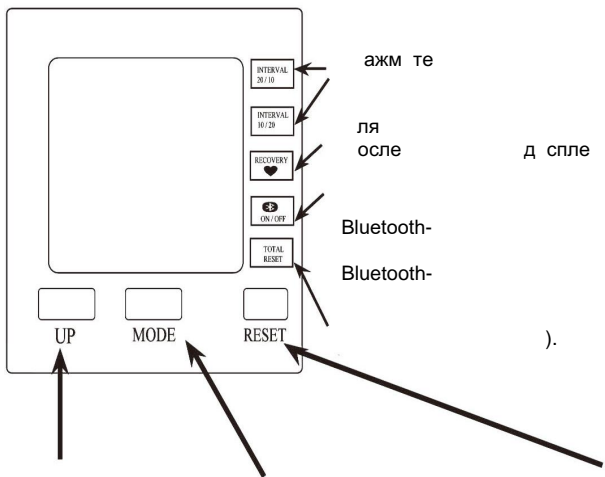

Fi1-F6.  
Bluetooth APP.  
Bluetooth.

- A. A. A.
- B. B. B.
- C. C. C.
- D. D. D.
- E. E. E.

ля

QR- од



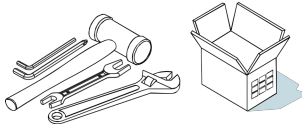

а  
Bluetooth

- ояснен я:
1. р
  2. р

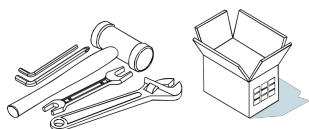

1		0:00~99:59	±1			1. 2. 3. 4	"0" (4 )
2		0~9999	0~9990 ±10K ±10M			1. 2. 3. 4	"0"
3		0~9999	0~9990 (±10)			1. 2. 3. 4	"0" (4 )
4	/	0~9999				a. b. 4.6	" " : 3
5		0~9999	0~9990 (±10)			STROKES" 5	"TOTAL"
6	бщее оличество	0~9999					-
7		0~9999				a. b. 4.6 c.	3 5



8		P-30-230 / .	0-30- 230 (±10)В PM			a.  7.5 ( ). b. 6 c.
9						
10	20-10					1. 2. 20 10 .
11	10-20					1. ежим 2. пражнение 10 20
12	станов а интервала					1. ежим 2. ользователь упражнений и отдыха
13	лительность					станов а
14	истан ия					станов а
15	алории					станов а
16	исло греб ов					станов а
17	льс					станов а
18	 ON/OFF					л чение Bluetooth

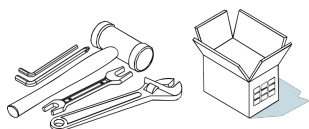

необходимые  
 тряпка -  
 мыть мылом и водой  
 либо

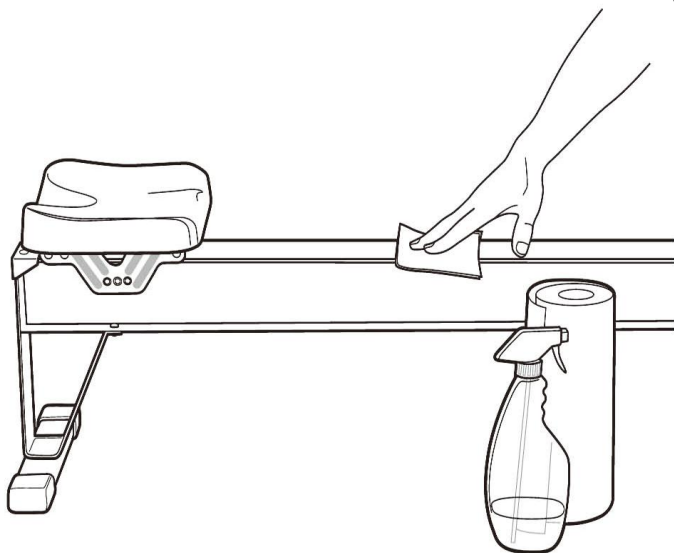
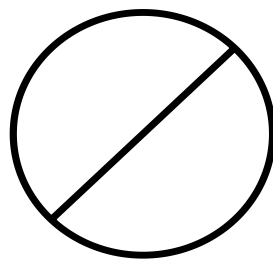

чистая  
 поверхность  
 монорельса

ежедневно  
 после

используйте  
 масло (либо моторным  
 вязкости 20 3-in-1 ).  
 1  
 вдоль

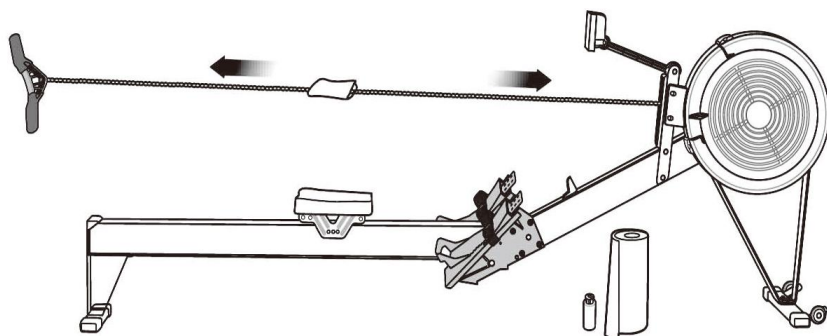

смазывать  
 при

движении



50

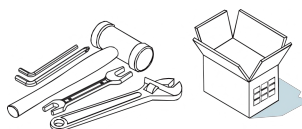

сли  
н жно  
монорельс

( . 1).

ег лиров а  
амортиза ионного  
н ра

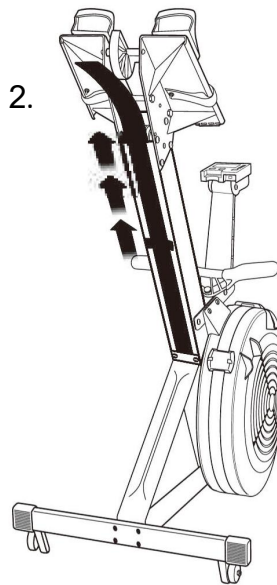
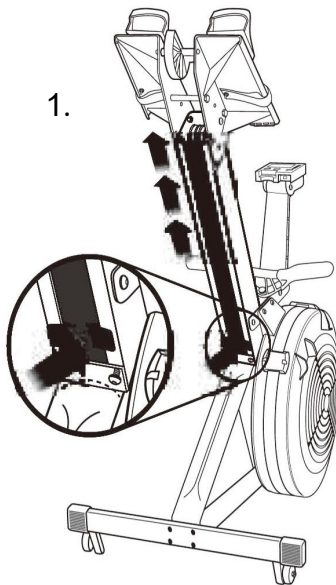

※ 250

(

ежемесячно  
организа и )

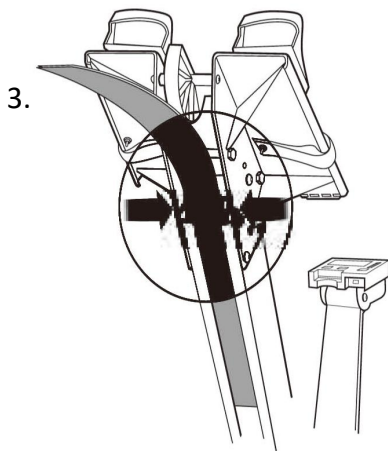

4.

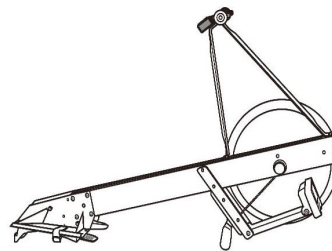

1  
нятие  
возвратного  
механизма

5.

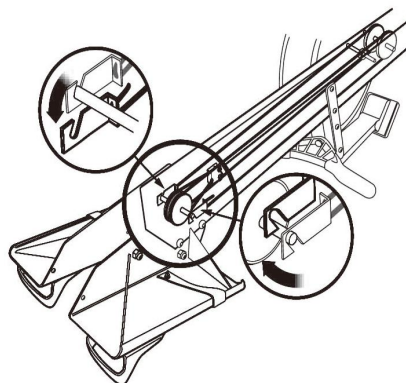

2  
рег лиров а  
амортиза ионного  
шнура

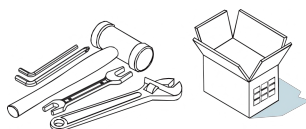

6.

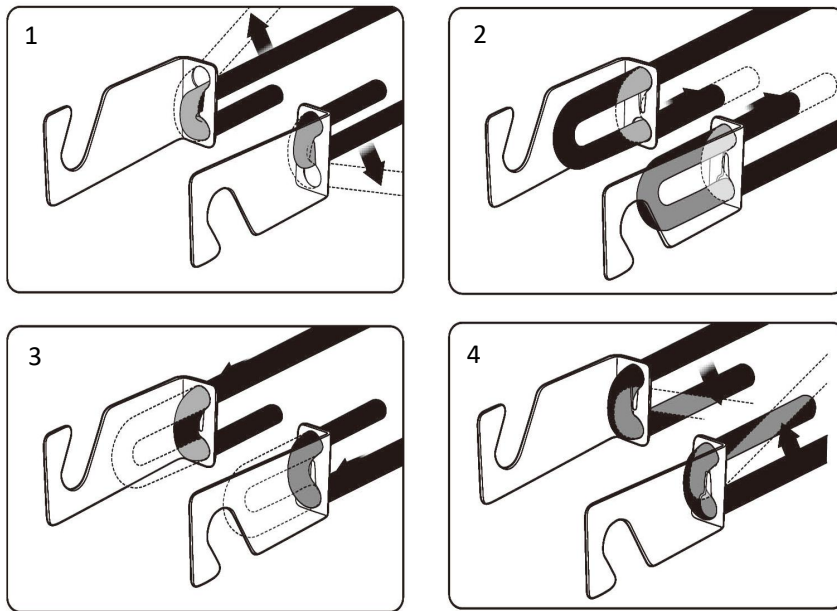

амортизатора  
и рамы

продолжение

7.

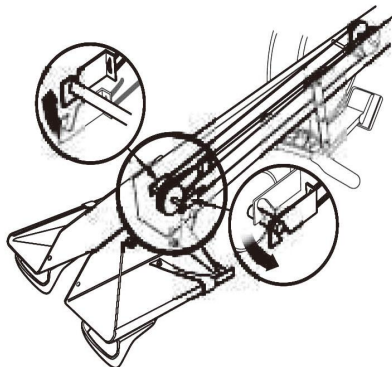

8.

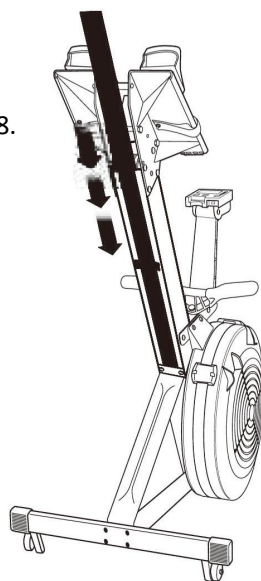

9.

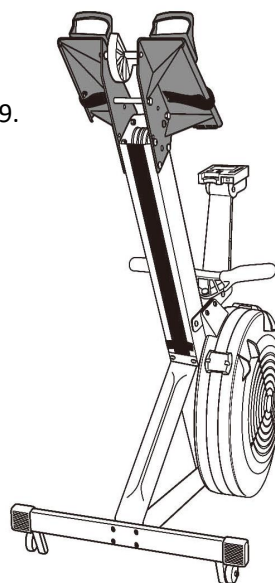

3  
амортизатора  
и  
возвратного  
механизма

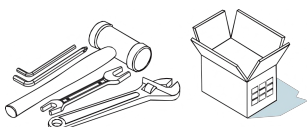

нимите  
и  
смотрите  
и

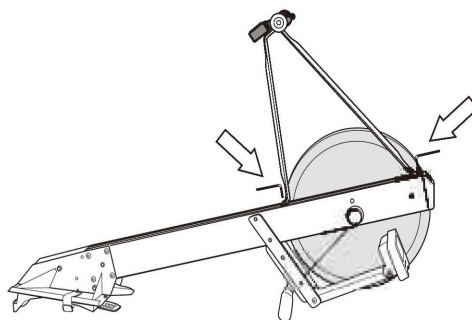

провер а  
передне  
опоры

аждые  
250 часов

ег лярно  
болтов  
под р чива те

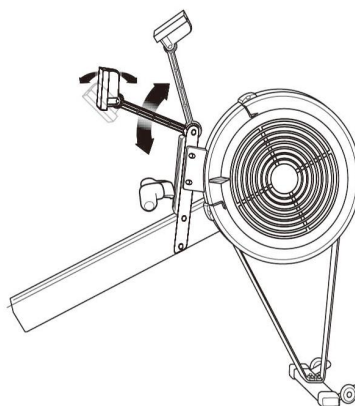

провер а  
сто и  
дисплея

аждые  
250 часов

смотрите  
сли  
репез  
замена

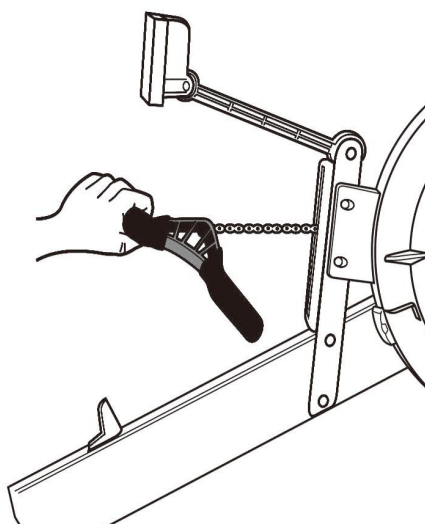

смотр  
сочленения  
р ояти  
и

аждые  
250 часов

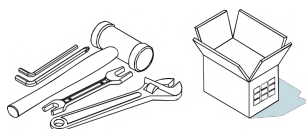



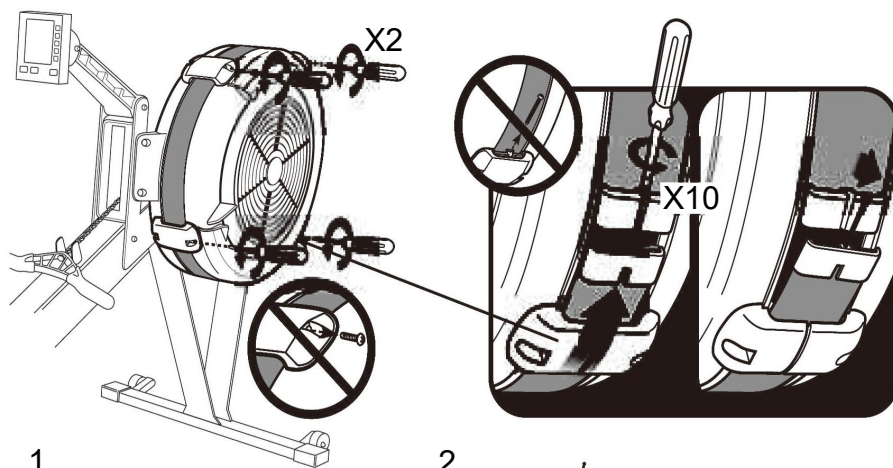

1.

2.

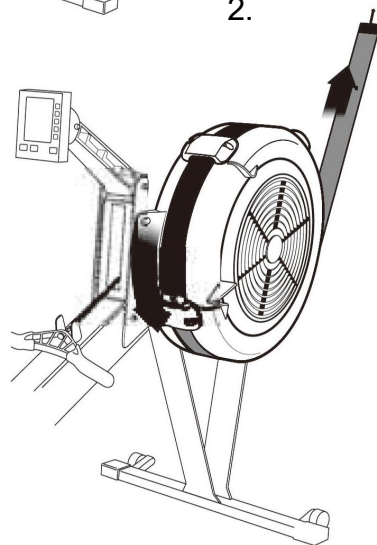

3.

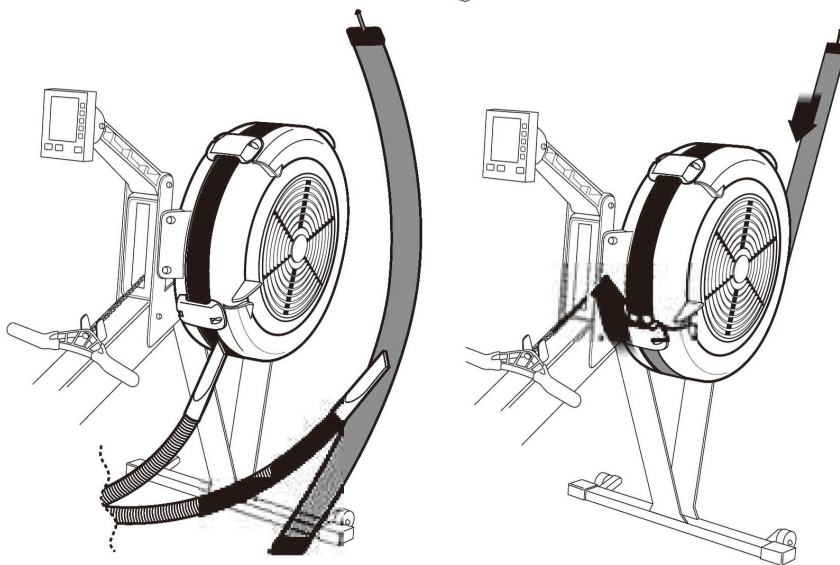

4.

5.

✳ периодический уход

осмотрите  
махови  
на

аждые  
250 часов

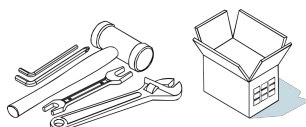

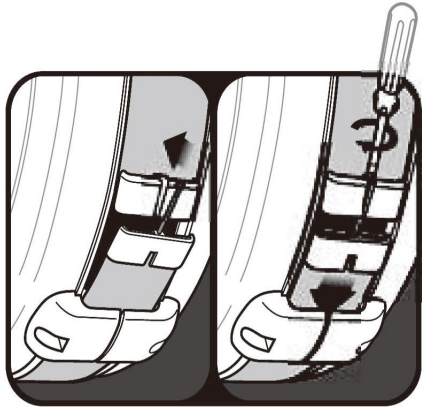

6.

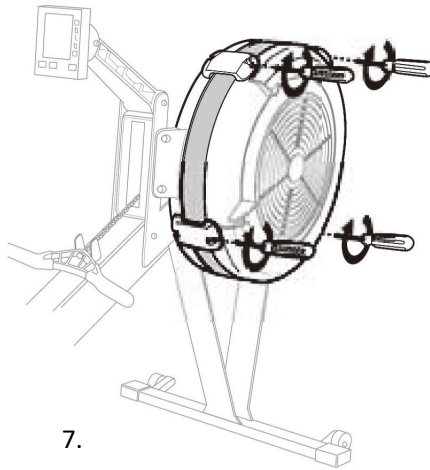

7.

смотрите  
махови  
на

замена

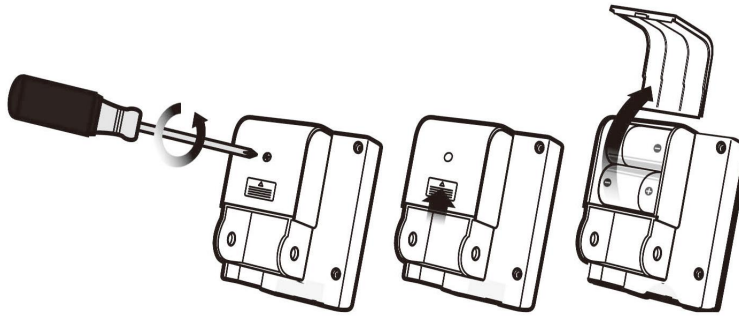

используйте 4 \* AA. (для  
при вставке 5)

используйте

оригинальных

замена  
батарей

примерно  
каждые  
800 часов

использование

используйте

оригинальных

дополнительные  
меры  
безопасности

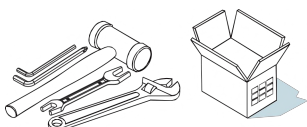



вас и

ваш . их .

© роблема: . 18.

возможная : н р # 2 :  
или . © :

е ение: м. . 26 для :  
н ра .  
нами. : й .20.

© : .  
© :  
: .  
й

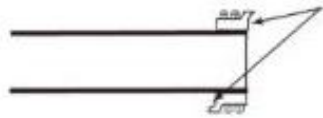

ж : !  
:  
1 .

© : . 1) ж ( . ).

. 18. # 2:

A.

2)

© : .  
:  
:  
:  
ж :  
:  
ж :

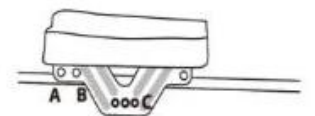

© : . ж :

# 1: ж

:

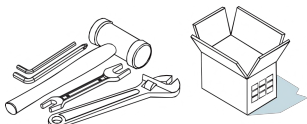

A. й 9/16" 14 .

© р а:  
у у .  
н ан :

B. й

н р а .  
на #1 :

ш н 1:

ш н 2:  
у

© : й  
- ар

ш н 3: р

а н н  
ш н : н 30  
ну  
а н  
анн

р на #2: р н  
р а а.  
ш н : р н  
на 1 /3

© р а: н р PM3 а ,  
р н р  
р на: а  
ш н : р р  
н ра

на #3: н н а  
ш н : р р  
н р

на #4: н шн  
ш н -  
на ,  
а  
а ,  
а .

на #5: на  
н р нн 1 /3  
ш н -у а  
р а н н

н ан : а Rower  
на 4 (1.22 ра) ру  
ру а.

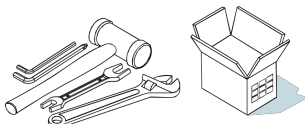



на н ра

- н PN 1725
- н PN 1732
- н & ра PN 1733

- PN 1724
- PN 1727
- & ра PN 1728
- н

PN 1703

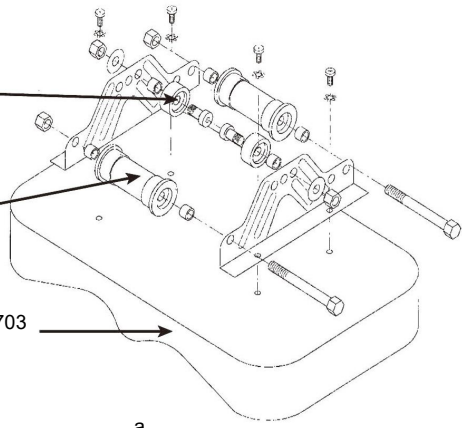

а

р а нн

(2) PN#285

PN#1731

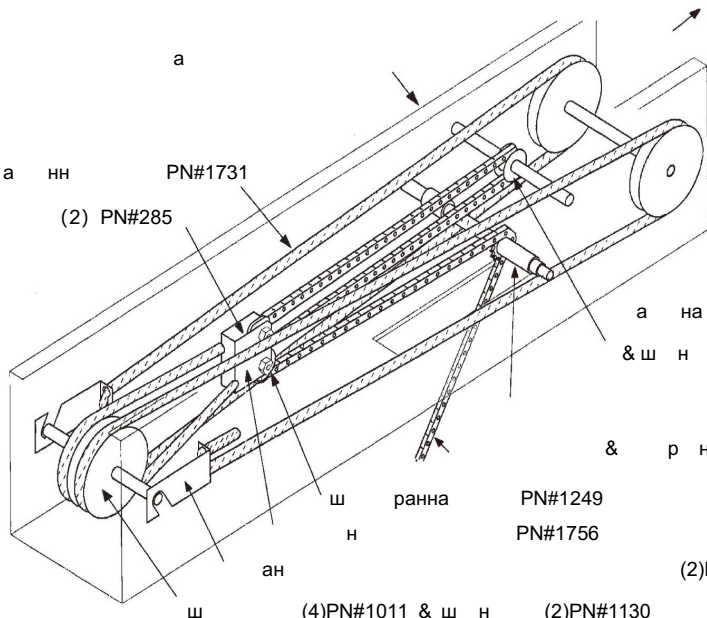

ра н

- а на (2) PN#1024
- & ш н PN#1130
- PN#111
- & р н PN#1716

ш рання  
н PN#1249  
PN#1756

(2)PN#110

ш (4)PN#1011 & ш н (2)PN#1130

тренажер  
Indoor Rower

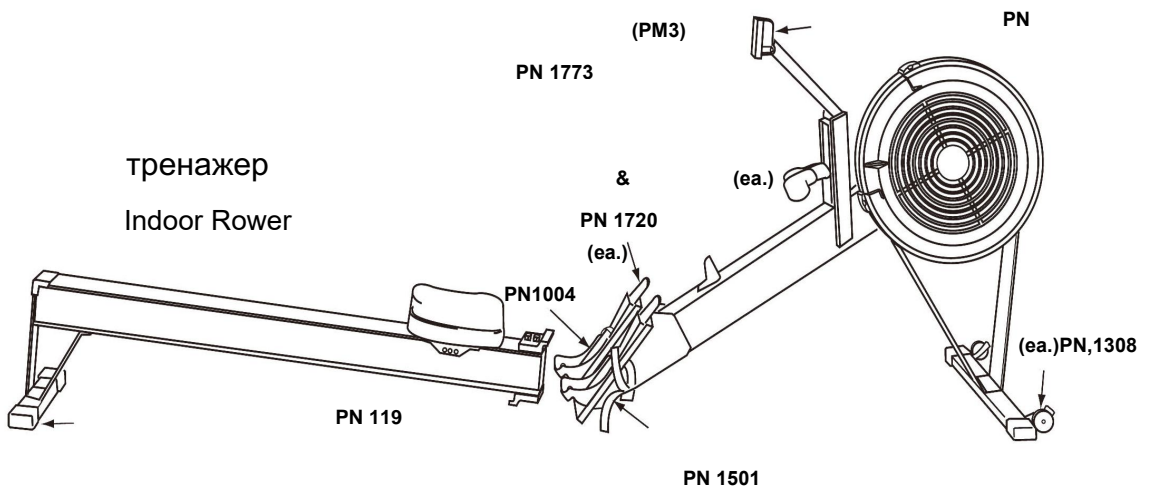

PN 1773

(PM3)

PN

&

(ea.)

PN 1720

(ea.)

PN1004

PN 119

PN 1501

(ea.)PN,1308

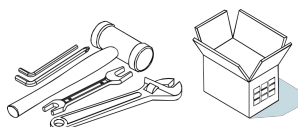

## **Мы предоставляем гарантию качества продукции на один год.**

В течение срока гарантии мы осуществляем БЕСПЛАТНУЮ замену вышедших из строя деталей. В случае неправильной сборки, неправильной эксплуатации или самостоятельной замены неисправных деталей наша компания снимает с себя всякую ответственность. Для получения гарантийного обслуживания необходимо предоставить заполненный гарантийный талон и/или документы, подтверждающие приобретение изделия.

Данная продукция предназначена для домашнего использования, если неисправность возникла в результате коммерческого использования продукта, компания не несет никакой ответственности.

### **ПРОИЗВОДИТЕЛЬ/MANUFACTORY:**

Джуньхуа Женьгвей Индастри энд Трэйд Ко ЛТД / Jinhua Zhengwei Industry and Trade Co., LTD.

Адрес/Address:

№3 Мудань, улица Байян, уезд Уи, город Цзиньхуа, Чжэцзян, Китай /

No.3 Mudan Road, Baiyang Street, Wuyi County, Jinhua City, Zhejiang, China

ИЗГОТОВИТЕЛЯ: КИТАЙ/CHINA

Поставщик:

ООО «Сан Планет СПб», 191167, г. Санкт-Петербург, наб. реки Монастырки, дом 5, Литер В, пом/ком 3-Н/4.

Все актуальные изменения в конструкции либо технических спецификациях изделия отражены на официальном сайте поставщика оборудования ООО «Сан Планет СПб» [www.victoryfit.ru](http://www.victoryfit.ru)

Последнюю версию Руководства пользователя Вы можете найти на сайте поставщика ООО «Сан Планет СПб» [www.victoryfit.ru](http://www.victoryfit.ru)

Данное руководство было тщательно отредактировано, если вы обнаружили ошибку, пожалуйста, отнесите с пониманием. Если изображения продукта отличаются от настоящего продукта, то верным является внешний вид продукта.

Любое улучшение функционала и технических характеристик продукта производится без дополнительного уведомления пользователя.

Для обеспечения правильной работы и эксплуатации устройства, пожалуйста, внимательно прочитайте данное руководство, в особенности раздел о правилах техники безопасности. Храните инструкцию в надежном месте для возможного обращения в будущем.

**СРОК СЛУЖБЫ ИЗДЕЛИЯ: 18 месяцев**

